

追加工



スタンダードスリットカラー®
キー溝追加工

3日後出荷
受付15時

ノーマルタイプのセットカラーにキー溝を追加工します。

単位：mm

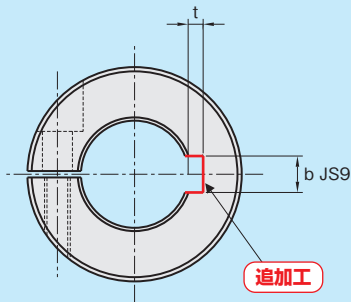

対応品番／内径

- ・SCS□C、S P.42
- ・内径：φ10～

品番

本体品番 -KN

注文例

標準品SCS1010Cにキー溝を追加工する場合
SCS1010C - KN

本体品番	内径	キー寸法	b		t		価格(円)			
			寸法	公差	寸法	公差	鉄(黒染め)	SUS304		
SCS□C (黒染め)	10	3×3	3	±0.0125	1.4	+0.1 0	400	450		
	12	4×4	4	±0.0150	1.8					
	13, 15, 16, 17	5×5	5		2.3					
	18, 20	6×6	6	±0.0180	2.8	+0.2 0	500	550		
	25, 28, 30	8×7	8		3.3					
	32, 35, 38	10×8	10		3.3					
	40	12×8	12		3.3					
	45, 50	14×9	14	±0.0215	3.8				500	850
	55	16×10	16		4.3					
	60, 65	18×11	18		4.4					
SCS□S (SUS304)	70, 75	20×12	20	±0.0260	4.9				600	-
	80, 85	22×14	22		5.4					
	90	25×14	25	5.4						
	100, 110	28×16	28	6.4						
	120	32×18	32	±0.0310	7.4					

注) セットカラー本体の価格は含まれておりません。

数量30個以上の場合、または規格にないものも別途お見積りいたしますので、お問い合わせください。